



SABCO®

GCV 7030 MONTAGE AU SOL

NOUVEAU

POSEZ, C'EST RÉGLÉ !



RÉDUCTION DU TEMPS DE POSE.

Ajustement de l'aplomb du verre de + ou - 15 mm pour 1,10 m, développé pour faciliter le réglage du verre.

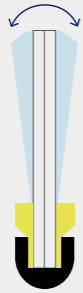

ONE SIDE ONE STEP !

SERRAGE RAPIDE



Solution compatible avec les nouvelles cales One Side. Serrage plus rapide, d'un seul côté, facilitant l'accès aux chantiers en hauteur.

CALES

UN SYSTÈME TESTÉ ET APPROUVÉ

Nos cales ont été développées pour augmenter la durabilité et la résistance du système, tout en facilitant la pose par le biais d'un simple serrage.

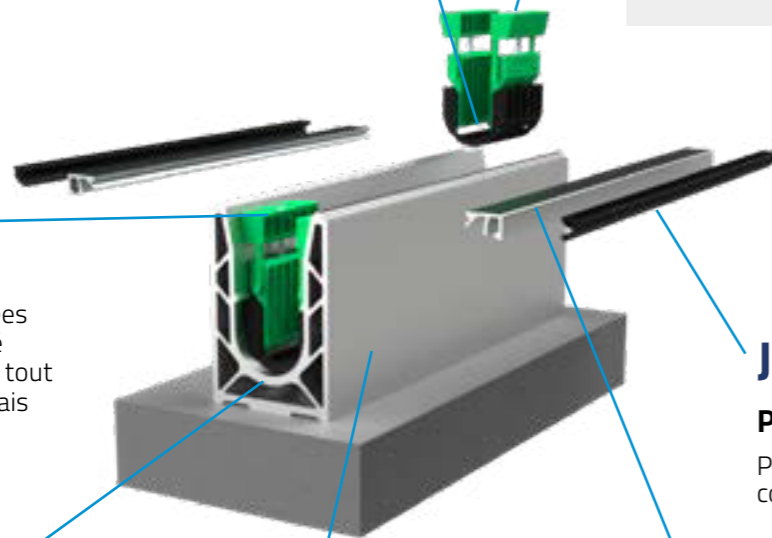

JOINTS

PROTECTION

Protection supérieure contre l'eau et les impuretés.

LUMIÈRE

ALLUMEZ VOTRE GARDE-CORPS



Plongez dans une atmosphère lumineuse et design avec la nouvelle solution de LED intégrée.

FINITION SUR LE RAIL



Les profils EVO vous permettent d'appliquer la finition directement sur le profil.

Fixation du profil tous les 400 mm possible*

120 CONFIGURATIONS DE CAPOTS

CHOISISSEZ VOS CAPOTS



Solution développée pour s'adapter à tous vos projets. Capots déclinés en plusieurs finitions.

* Voir détails dans les tableaux de performances page 59

SABCO®

GCV 7030

DE 0.6 À 3 KN

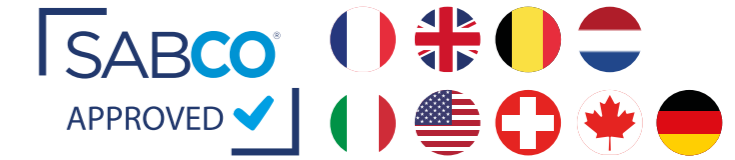
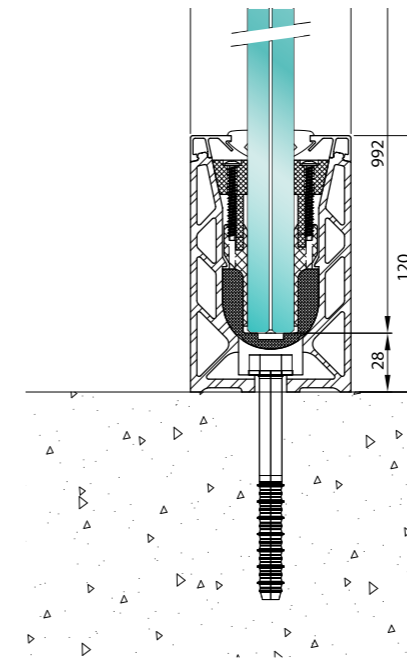

KIT MONTAGE AU SOL

COMPRENANT

- RAIL GCV 7030 SOL - LG 2,5M - ALU ANODISÉ 20 µ / RAL <
- 2 CAPOTS HAUTS - LG 2,5M - ALU - ANODISÉ 20 µ / RAL <
- KIT DE 10 CALES + 20 VIS - PRÉCISER ÉPAISSEUR VITRAGE <
- JOINTS DE CAPOTS NOIR - PRÉCISER ÉPAISSEUR VITRAGE <
- VITRAGE TREMPÉ PVB TOUS BORDS POLIS PRÉCISER ÉPAISSEUR VITRAGE <

ÉPAISSEURS DE VITRAGES DISPONIBLES

8.8-2 (16,76mm) | 10.10-2 (20,76mm) | 1 2.12-2 (24,76mm)

TEINTES DE VITRAGES DISPONIBLES

CLAIR | EXTRA CLAIR | OPAQUE | AUTRES COLORIS SUR DEMANDE



DE 0,6 À 3 KN

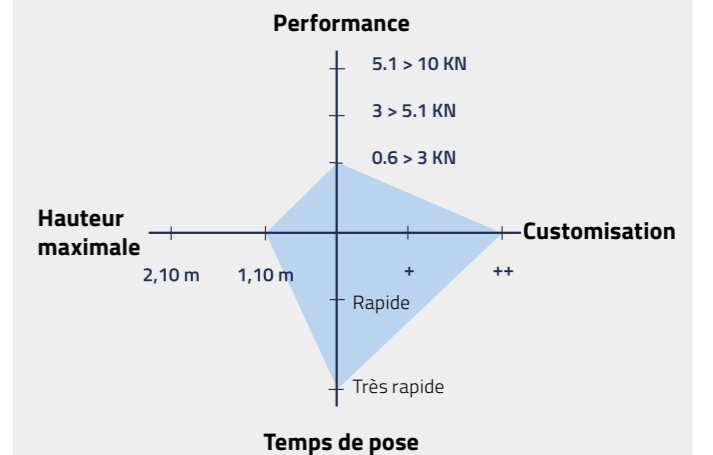

INFORMATIONS TECHNIQUES

LONGUEUR : 2,5m / 5m
VERRES : 12-> 25,25





SABCO®

GCV 7030 MONTAGE AU SOL ENCASTRÉ

NOUVEAU

POSEZ, C'EST RÉGLÉ !



**RÉDUCTION
DU TEMPS DE POSE.**

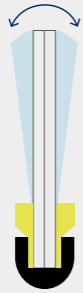

Ajustement de l'aplomb du verre de + ou - 15 mm pour 1,10 m, développé pour faciliter le réglage du verre.

ONE SIDE ONE STEP !

SERRAGE RAPIDE



Solution compatible avec les nouvelles cales One Side. Serrage plus rapide, d'un seul côté, facilitant l'accès aux chantiers en hauteur.

CALES

**UN SYSTÈME TESTÉ
ET APPROUVÉ**

Nos cales ont été développées pour augmenter la durabilité et la résistance du système, tout en facilitant la pose par le biais d'un simple serrage.

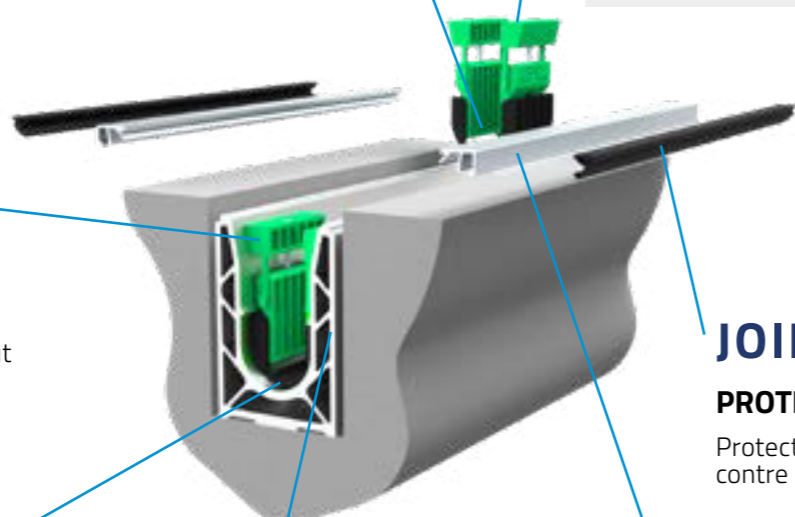

JOINTS

PROTECTION

Protection supérieure contre l'eau et les saletés.

LUMIÈRE

**ALLUMEZ VOTRE
GARDE-CORPS**



Plongez dans une atmosphère lumineuse et design avec la nouvelle solution de LED intégrés.

FINITION SUR LE RAIL



Les profils EVO vous permettent d'appliquer la finition, directement sur le profil.

120 CONFIGURATIONS DE CAPOTS

CHOISISSEZ VOS CAPOTS



Solution développée pour s'adapter à tous vos projets, capots déclinés en plusieurs finitions.

* Voir détails dans les tableaux de performances page 59

SABCO®

GCV 7030

DE 0.6 À 3 KN

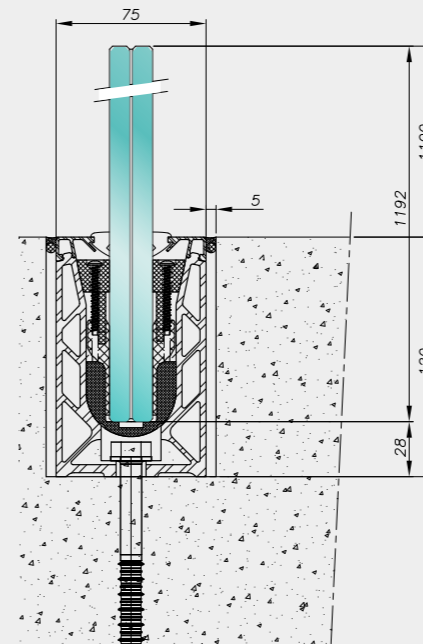

KIT MONTAGE AU SOL ENCASTRÉ

COMPRENANT

- RAIL GCV 7030 SOL - LG 2,5M - ALU ANODISÉ 20 µ / RAL
- 2 CAPOTS HAUTS - LG 2,5M - ALU - ANODISÉ 20 µ / RAL
- KIT DE 10 CALES + 20 VIS - PRÉCISER ÉPAISSEUR VITRAGE
- JOINTS DE CAPOTS NOIR - PRÉCISER ÉPAISSEUR VITRAGE
- VITRAGE TREMPÉ PVB TOUS BORDS POLIS PRÉCISER ÉPAISSEUR VITRAGE

ÉPAISSEURS DE VITRAGES DISPONIBLES

8.8-2 (16,76mm) | 10.10-2 (20,76mm) | 1 2.12-2 (24,76mm)

TEINTES DE VITRAGES DISPONIBLES

CLAIR | EXTRA CLAIR | OPAQUE | AUTRES COLORIS SUR DEMANDE

DE 0,6 À 3 KN

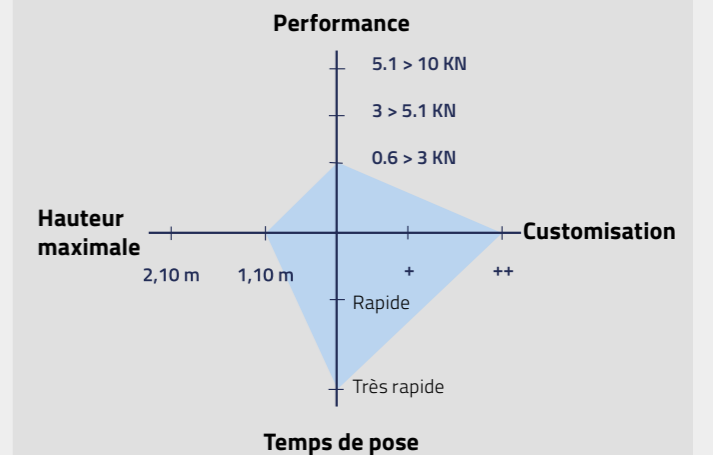

INFORMATIONS TECHNIQUES

LONGUEUR : 2,5m / 5m

VERRES : 12-> 25,25

